

驱动轴上加載AC伺服马达，能更有力、顺畅的搬运制品。

ACサーボモーターを駆動軸に採用し、力強く滑らかな動作で製品を搬送します。

AC servo motor application in each axis allows efficient and smooth parts processing.

I (I-40VS・I-70VS)

PALLET CHANGER "I"

- 可设置物料箱之间的间距值，采用AC伺服马达，具有出众的停止精度。
コンテナ割り出しピッチを数値制御でき、ACサーボモーター採用で停止精度に優れています。
Container packaging position are numerically controlled for high accuracy with AC servo motor.
- 与横走行自动取出机连动、更容易实现自动装箱。
横行程自動取出機と連動し、容易に自動箱詰が可能でず。
Automatic packaging operation can be achieved easily by linking this equipment with a traverse type automatic unloader.



触摸屏操作盒
タッチ操作パネル
Touch Panel

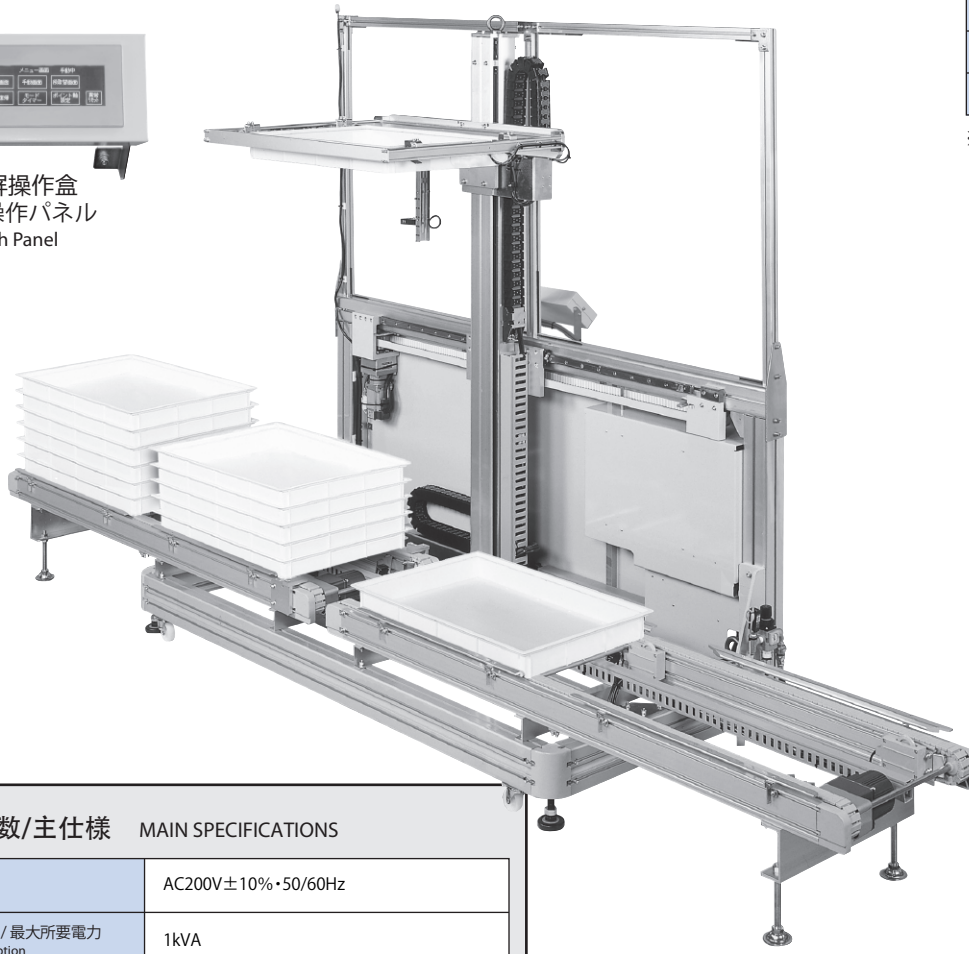

物料箱堆叠数量 / コンテナ段積み数
The number of stacked containers

25H	20層
50H	17層
75H	12層
100H	9層
125H	7層

※堆叠数量为Max1000mm 以内的数值。

※段積み数はMax1000mm 以内の数値です。

※Total maximum stacking height is in 1000 mm.

■ 主要参数/主仕様 MAIN SPECIFICATIONS

电源 / 電源 Power Source	AC200V±10%・50/60Hz
最大所需电力 / 最大所要電力 Electric Consumption	1kVA
常用空气压 / 常用空气压 Air Pressure	0.4~0.5MPa
空气消耗量 / エアー消費量 Air Consumption	0.2Nℓ / cycle
物料箱交换时间 / コンテナ交換時間 Container Replacement Period	10sec
物料箱可搬重量 / コンテナ可搬重量 Maximum Loading Weight of Container	7kg
输送带最大可搬重量 / コンベア最大可搬重量 Maximum Conveyance Weight	70kg
使用物料箱 / 使用コンテナ Available Container Type	FAコンテナ F-70・F-40 (25H~125H) FA container F-70・F-40 (25H-125H)
升降行程 / リフトストローク Lifter Stroke	1240mm (1mm単位設定) 1240mm (1mm単位設定) 1240mm (specifiable to 1mm)
物料箱最大堆叠高度 / コンテナ最大段積み高さ Container Maximum Stacking Height	1000mm
滑移行程 / スライドストローク Slide Stroke	850mm (1mm単位設定) 850mm (1mm単位設定) 850mm (specifiable to 1mm)
驱动方式 / 駆動方式 Driving Method	AC伺服马达 / 气缸 ACサーボモーター / エアーシリンダー AC Servo Motor / Air Cylinder
总重量 / 総重量 Net Weight	187kg

■ 外形尺寸图/外形寸法図 OUTER DIMENSIONS

